

Invictus

Elektromosan emelhető asztal

Szerelési és használati útmutató

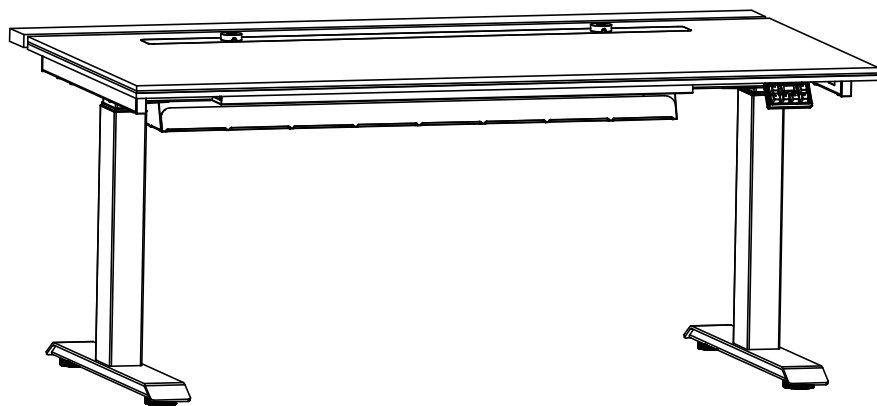

Jegyzet



Kérjük, győződjön meg arról, hogy az emelhető asztal útjában nincs akadály a mozgás során. Az asztallap ne ütközzön a falnak, és figyeljen arra, hogy a kábel hossza elegendő legyen az asztal fel-le mozgásához.



Warning
Make sure your fingers is placed at the pinch point Visible position



Kérjük, figyeljen arra, hogy gyermekek ne érintsék meg az elektromosan emelhető asztalt, a sérülés és az áramütés veszélyének elkerülése érdekében.



Ügyeljen arra, hogy az elektronikus alkatrészek ne érintkezzenek folyadékkal.



Ne üljön vagy álljon az asztalvázra, ne mászon alá, és ne feküdjön rá.



Ne helyezzen az asztal alá 20 cm-nél magasabb tárgyat.



Az áramütés veszélyének elkerülése érdekében engedély nélkül ne szerelje szét az asztal egyetlen alkatrészét sem.



Kérjük, figyeljen arra, hogy az emelőszervezetet ne működtesse folyamatosan 2 percnél tovább, az emelőmotor károsodásának elkerülése érdekében.



Áramkimaradás esetén, vagy ha a tápkábel nincs csatlakoztatva, az újraindításhoz/újralibbráláshoz olvassa el a használati útmutató megfelelő részét.



Használat

Ez az elektromosan emelhető asztal kizárólag száraz környezetben használható.

Az elektromosan emelhető asztal magassága egy meghatározott tartományon belül állítható, így a legtöbb ergonomikus felhasználási igényhez megfelelő.

A fent leírtaktól eltérő használat kizárólag a felhasználó saját felelősségére történik. A gyártó nem vállal felelősséget a nem megfelelő használatból vagy helytelen szállításból eredő károkért és veszteségekért.

Tartozékok

30 min

Összeszerelési idő

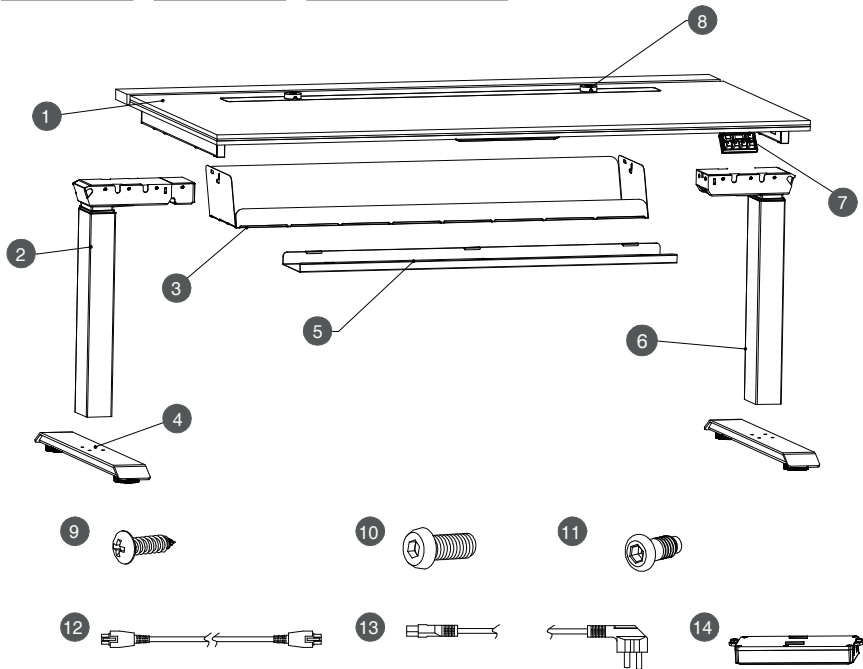
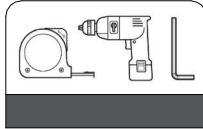
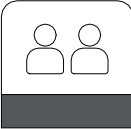

NO.	Name	Quantities (PCS)
1	Asztallap alkatrészei	1
2	Belső kábelezésű oszlopok	1
3	Kábeltálca	1
4	Talpak	2
5	Tálca alkatrészei	1
6	Oszlopok	1
7	Kezelőpanel	1
8	Mágneses fedél	2
9	ST5×20 facsavar	2
10	M6×16 gépcsavar	8
11	M6×12.3 gépcsavar	4
12	Összekötő kábel	1

NO.	Name	Quantities (PCS)
13	Tápkábel	1
14	Control doboz	1

2

Szerelési útmutató

STEP 1

- Vegye ki az asztallap alkatrészeit (1) a csomagolásból az ábrán látható módon, majd helyezze az asztallapot sík felületre, lefelé fordítva.
- Vegye le a tálca alkatrészeit (5) a vázról, majd rögzítse a kezelőpanelt (7) az ST5×20 facsavarokkal (9).

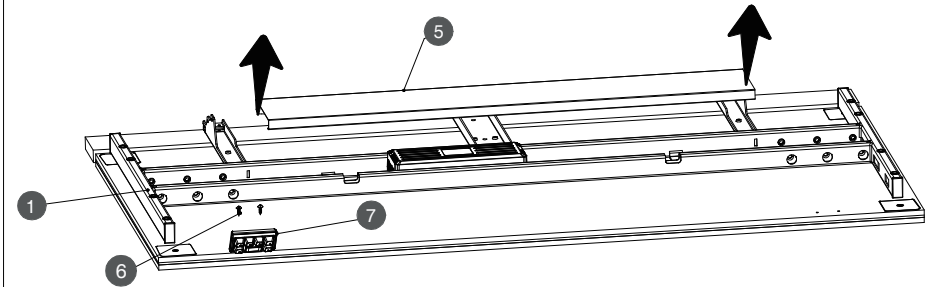

STEP 2

- Döntse meg az oszlopot (6) az ábrán látható módon, majd illessze az oszlop alsó dobozán található hornyot a váz füléibe. Az oszlop (2) felszerelése ugyanezen módon történik.
- Ezután állítsa vízszintbe az oszlopot, és nyomja lefelé, amíg kattantást nem hall. Ezzel az oszlop rögzítése befejeződött.

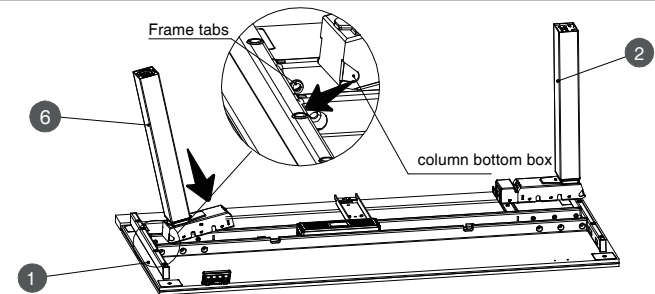

STEP 3

- Rögzítse a talpat és az oszlopot oldalanként 4 db M6×16 gépcsavarral; összesen 8 db csavarral.

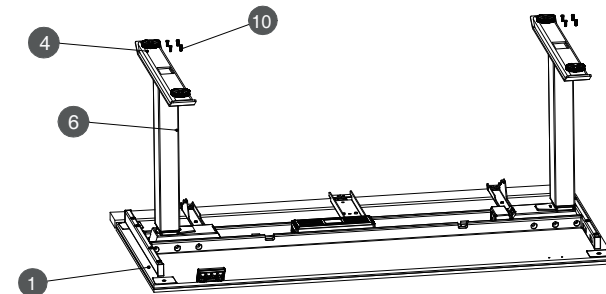

3

STEP 4

- Csatlakoztassa a tápkábelt (12) és az összekötő kábelt (11) az oszlop (6) megfelelő csatlakozójába.
- Az oszlopban (2) található motorkábelt csatlakoztassa a vezérlődoboz megfelelő csatlakozójába.

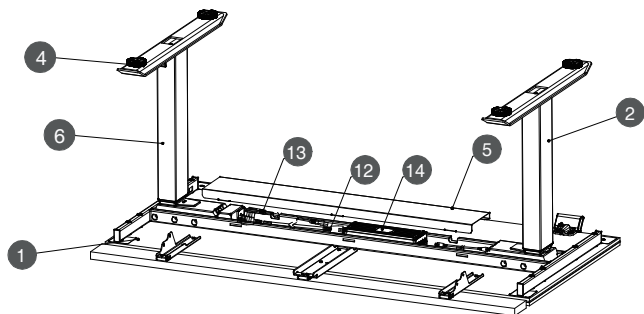

STEP 5

Vegye ki a kábeltálcát (3) a csomagolásból, majd az ábrán látható módon kézzel hajtsa fel körben és felfelé.

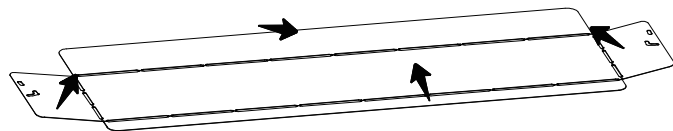

STEP 6

Rögzítse a felhajtott kábeltálcát az asztal csatlakozóelemeihez 4 db M6×12,3 gépcsavarral az alábbi ábrán látható módon.

